



HARLEQUIN

БАЛЕТНЫЕ ПОЛЫ ДЛЯ СЦЕНЫ И РЕПЕТИЦИОННЫХ ЗАЛОВ

Новое поколение балетных полов



THE WORLD DANCES ON HARLEQUIN FLOORS®



Содержание

Стр. 3	Предисловие
Стр. 4	Таблицы соответствия балетных полов и балетного линолеума Арлекин
Стр. 5-Стр. 7	Арлекин ЛИБЕРТИ™
Стр. 8	Хранение щитов балетного пола Арлекин ЛИБЕРТИ™
Стр. 9-Стр. 11	Арлекин АКТИВИТИ™

Дорогие друзья,

Благодарим Вас за интерес к балетным полам производства компании Арлекин, которой вот уже более 30 лет доверяют свой выбор художественные руководители и технические директора ведущих театров всего мира.

Театрам Оперы и Балета, танцевальным коллективам, хореографическим училищам и школам искусств, а также частным танцевальным школам – всем своим клиентам компания Арлекин гарантирует продукцию высшего качества и безупречный сервис.

Этот буклет поможет Вам в выборе продукции, отвечающей именно Вашим требованиям. В этом буклете представлены технические характеристики и практические сведения о двух конструкциях балетных полов нашего производства: **Арлекин ЛИБЕРТИ™** и **Арлекин АКТИВИТИ™**.

Кроме этого буклета *Балетные полы для сцены и репетиционных залов*, Вы сможете также получить дополнительную информацию в буклете, посвящённом сценическим покрытиям и балетному линолеуму производства компании Арлекин.

Сотрудники нашей компании находятся в Вашем распоряжении и с радостью ответят на все Ваши вопросы по телефону (8-10) +352 46 44 22 в том числе и на русском языке!



Chantal Lagniau
General Manager, Harlequin Europe



Компания **Harlequin Europe S.A.** предоставляет безусловную гарантию на все покрытия для сцены и системы пружинящих полов производства Арлекин, на все дефекты производства, заявленные в течение шести месяцев с даты отгрузки или установки для Арлекин Активити™ и Арлекин Либерти™.

Ответственность компании **Harlequin** по данной гарантии ограничивается заменой дефектной продукции и не покрывает косвенных потерь или упущенных выгод, а также повреждений, возникших по причине неадекватного применения покрытий.

Гарантия на продукцию **Арлекин** составляет пять лет при стандартном использовании. По истечении этого срока рекламации покрываются, принимая во внимание расчёт износа продукции. Ответственность компании возникает только при условии полного соблюдения всех рекомендаций по уходу и хранению.

Гарантийный срок на покрытия Арлекин Шоуфлор™ и Арлекин Хай-Шайн™ составляет 24 месяца со дня поставки.



HARLEQUIN

Предлагаем Вашему вниманию также отдельный буклет о пружинящих конструкциях балетных полов производства компании Арлекин.

I. Балетные полы / Покрытия Арлекин

	ДУО™	СТУДИО™	КАСКАД™	АЛЛЕГРО™	СТЕНДФАСТ™	ТЕМПО™	ФИЕСТА™	ХАЙ-ШАЙН™	ШОУФЛОР™
Балетный пол Арлекин Либерти™ гастрольный вариант	✓	✓	✓			✓		✓	✓
Стационарный Балетный пол Арлекин Либерти™ для залов		✓	✓		✓	✓	✓		
Балетный пол Арлекин Активити™		✓	✓		✓	✓	✓		

✓ рекомендовано

II. Покрытия Арлекин / Виды Танца

За дополнительной информацией обращайтесь по телефону (8-10) +352 46 44 22 или по электронной почте info@harlequinfloors.com

	КЛАССИКА	СОВРЕМЕННАЯ ХОРЕОГРАФИЯ	ДЖАЗ АЭРОБИКА	ХИП-ХОП	СТЕП	ФЛАМЕНКО	ДРАМА	ВЫСТАВКИ	БАЛЬНЫЕ ТАНЦЫ
ДУО™ ¹	••	••	••	••	••	•••	•••	••	•
СТУДИО™	•••	•••	•••	••	-	-	-	-	-
КАСКАД™	•••	••	••	•	•	••	•••	••	•
СТЕНДФАСТ™	••	•••	•••	•••	•••	•••	•••	-	•••
АЛЛЕГРО™	••	•••	•••	••	-	-	-	-	-
ТЕМПО™	•	••	•••	•••	-	-	••	••	•
ФИЕСТА™	-	•	•••	••	•••	••	•••	-	•••
ХАЙ-ШАЙН™	-	••	•	•	•	•	•••	•••	•
ШОУФЛОР™	-	-	-	-	-	-	•••	•••	-

• совместимо •• подходит ••• идеально соответствует

¹ преимущественно для использования на сцене



© www.diazvichmann.com

Арлекин ЛИБЕРТИ™

Съёмный балетный пол из щитов на ударопоглащающих блоках для сцены или репетиционного зала



Арлекин ЛИБЕРТИ™

Разборный балетный пол для сцены или репетиционного зала

Балетный пол Арлекин ЛИБЕРТИ™ производится в двух вариантах: гастрольный вариант для сцены и стационарный для залов. Главным критерием при его разработке была травмобезопасность у танцовщиков, он снижает риск травм, тем самым обеспечивая максимальный комфорт и уверенность во время выступления.



Фиксация щитов балетного пола Арлекин ЛИБЕРТИ™ одним поворотом ключа !

- 1 Щиты легко складываются и плотно подбиваются между собой благодаря шпунтовому соединению
- 2 Оптимальное крепление с помощью защёлки
- 3 Ключ для защёлки
- 4 Фиксация защёлки «1 поворотом ключа»

Стационарный вариант балетного пола Арлекин ЛИБЕРТИ™ обладает уникальным преимуществом: его можно легко разобрать и снова собрать в другом помещении или даже в другой конфигурации.

Гастрольный вариант балетного пола Арлекин ЛИБЕРТИ™ предназначен для гастролирующих танцевальных коллективов, а также для сцен с очень твёрдым основанием, когда танцовщикам нужен амортизирующий балетный планшет.

Сопротивление нагрузке

Максимальная статическая нагрузка: 454 кг / м² (гастрольный вариант)
Для увеличения сопротивления до нагрузки 1 500 кг / м², например при использовании выездных трибун, возможно уплотнение дополнительными брусками.

Максимальная динамическая нагрузка: 227 кг / м² (стационарный вариант)
При возникновении необходимости провоза очень тяжёлых декораций, рекомендуется предусматривать дорожки из 10 мм фанеры.

Преимущества балетного пола Арлекин ЛИБЕРТИ™

- Равномерность характеристик в любой точке пола. Благодаря системе стыковки щитов, а также ударопоглощающим блокам, обеспечивает танцовщикам постоянство характеристик пола от участка к участку.
- Производится в двух вариантах: для сцены и репетиционных залов, Арлекин ЛИБЕРТИ™ гарантирует танцовщикам одинаковые комфортные условия как в зале, так и на сцене.
- В сентябре 2001 года согласно стандарту DIN 18032, часть II, с адаптацией к специфическим требованиям оборудования балетных залов были протестированы пять различных конструкций. Балетный пол Арлекин ЛИБЕРТИ™ получил лучшие результаты: показатель поглощения ударной нагрузки составил 67% и возврата энергии 20,7%.

Сравнение показателей по норме DIN 18032-2 и показателей, полученных при тестировании балетного пола Арлекин ЛИБЕРТИ™

	Ударопоглощение	Вертикальная деформация	Зональная деформация	Реакция под движущимся грузом
Требования по норме	Мин. 53%	Мин. 2,3 мм	Макс. 15%	Мин. 1500 N
Арлекин ЛИБЕРТИ™	67%	4,1 мм	12,8%	> 1500 N

Арлекин ЛИБЕРТИ™ гастрольный вариант

Арлекин ЛИБЕРТИ™ стационарный вариант

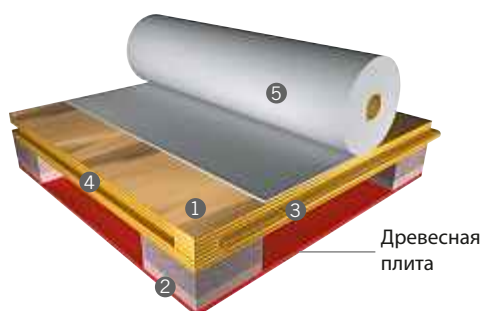

Общие спецификации

- 1 18 мм фанерный щит из северной берёзы (13 слоёв, склеенных качественным герметиком)
- 2 Ударопоглощающие блоки
- 3 Интегрированное шпунтовое соединение
- 4 Интегрированный паз
- 5 Балетный линолеум Арлекин

Размеры щитов :

2 м x 1 м / полноразмерный щит

1 м x 1 м / щит половинного размера

Вес : 36 кг / полноразмерный щит

Толщина щита без балетного линолеума : 42 мм

Время укладки : 120 м² в час усилиями 2 рабочих

Размеры щитов :

2 м x 1 м / полноразмерный щит

1 м x 1 м / щит половинного размера

Вес : 25 кг / полноразмерный щит

Толщина щита без балетного линолеума : 37 мм

Время укладки : 100 м² в час усилиями 2 рабочих

- Единственный элемент, отличающий гастрольный вариант от стационарного – это основание из древесной плиты для того чтобы:
 - упростить укладку щитов на сцене
 - препятствует смещению блоков основания
 - защита при транспортировке и хранении
- Рекомендуется также установка по периметру адаптированных пандусов и бордюров (для гастрольного варианта).

Расположение щитов со смещением каждого ряда на половину щита (в шахматном порядке)

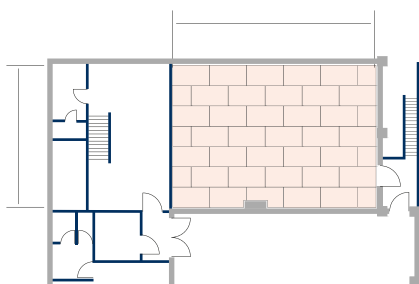

Пример укладки щитов балетного пола Арлекин ЛИБЕРТИ™ (модулируемый в зависимости от размеров помещения).

Сборка пола

- Состоит из фанерных щитов северной берёзы
- Каждый щит усилен ударопоглощающими блоками из упругого полимера «двойной плотности», гарантирующими равномерную амортизацию по всей поверхности. Эта «двойная плотность», тестируемая согласно «Shore Durometer Test», обеспечивает прогрессивную компрессию блоков. Это гарантирует идентичность показателей поглощения ударной нагрузки и возврата энергии в заданной зоне в независимости от количества танцовщиков.
- Щиты стыкуются друг с другом шпунтово-пазовым методом и укладываются со смещением каждого последующего ряда на половину щита, чтобы избежать совпадения стыков.
- Шпунт вырезан по всей длине щита с 20 мм отступом по краям, таким образом обеспечивая наиболее эффективное сопротивление тяжёлым нагрузкам.
- По краям щиты также усилены упругими блоками.



Тележки для хранения со съёмной частью



Тележки для транспортировки щитов балетного пола Арлекин ЛИБЕРТИ™



Тележки для хранения щитов балетного пола Арлекин ЛИБЕРТИ™

Тележки для хранения алетного пола Арлекин ЛИБЕРТИ™ специально спроектированы для защиты щитов, значительно упрощают транспортировку пола со сцены в хранилище и наоборот.

Тележки выполнены из стали с защитным чёрным покрытием и смонтированы на шести колёсах свободного вращения с резиновыми ободами, не оставляющими следов. Угловые колёса оборудованы тормозами.

Торцевая решётка полностью убирается, две боковые открываются, что даёт доступ к щитам с трёх сторон. Щиты грузятся по пять штук на промежуточные опоры, чтобы не повредить нижние щиты.

Грузоподъёмность каждой тележки - 20 полноразмерных щитов. Щиты половинного размера складываются попарно. Снизу тележка имеет съёмный ящик для хранения пандусов, оконтовки и аксессуаров. На тележках предусмотрены выемки для захвата погрузчиком.

Собственный вес тележки:	350 кг
Размеры :	2,21 (Д) – 1,18 м (ш) – 1,44 м (в)
Грузоподъёмность :	20 полноразмерных щитов или их эквивалент щитами меньшего размера
Колёса :	6 колёс свободного вращения, 4 из которых с тормозами
Диаметр одного колеса :	152 мм

Тележки для транспортировки щитов балетного пола Арлекин ЛИБЕРТИ™

Тележки для транспортировки балетного пола Арлекин ЛИБЕРТИ™ специально спроектированы для перемещения щитов, пандусов, оконтовочных пандусов и аксессуаров в гастрольной поездке.

Тележки выполнены из стали с защитным чёрным покрытием и смонтированы на 4 колёсах свободного вращения, не оставляющих следов и оборудованных тормозами.

Грузоподъёмность каждой тележки - 20 полноразмерных щитов при их быстрой разгрузке и погрузке. Сбоку на тележках предусмотрены выемки для эффективного перемещения вилочным погрузчиком.

Собственный вес тележки:	130 кг
Размеры :	2,03 (Д) – 1,27 м (ш) – 1,26 м (в)
Грузоподъёмность :	20 полноразмерных щитов или 40 щитов половинного размера
Колёса :	4 колёс свободного вращения с тормозами
Диаметр одного колеса :	152 мм



© David Laurent

Арлекин АКТИВИТИ™

Стационарная амортизирующая система балетного пола с распределённой эластичностью.

Грунтовка второго слоя полугибких панелей балетного пола Арлекин АКТИВИТИ™



Арлекин АКТИВИТИ™ Стационарная амортизирующая система балетного пола с распределённой эластичностью.

Арлекин АКТИВИТИ™ - амортизирующая система балетного пола, основанная на «трёхслойной композитной конструкции» была разработана специалистами компании Арлекин более чем 25 лет назад и пользуется огромной популярностью. Может быть установлена практически на любую поверхность без предварительной подготовки, полностью «плавающая» конструкция без крепления к основанию, обладает превосходными шумопоглощающими свойствами.

Арлекин АКТИВИТИ™ в комбинации с различными балетными покрытиями Арлекин (в качестве верхнего слоя) в 1998 году проходил тестирование акустических показателей согласно норме BS EN ISO 140-8:1998. Результаты теста подтверждают шумопонижающие характеристики этой системы.

Сопrotивление нагрузке

Максимальная статическая нагрузка : 750 кг / м²

Для увеличения сопротивления до нагрузки 1 500 кг / м², например при использовании выездных трибун, возможно уплотнение дополнительными брусками.

Максимальная динамическая нагрузка : 275 кг / м²

При возникновении необходимости провоза очень тяжёлых декораций, рекомендуется предусматривать дорожки из 10 мм фанеры.

Преимущества балетного пола Арлекин АКТИВИТИ™

- Равномерность характеристик в любой точке пола.
- Превосходные акустические показатели : позволяет добиться высокого уровня шумопоглощения (от 22 до 24 Дб). Протоколы испытаний согласно норме BS EN ISO 140-8:1998 могут быть представлены компанией Арлекин по Вашему требованию.
- Хорошее соотношение цена / качество.
- Соответствует требованиям по норме DIN 18032, часть II.

Сравнение показателей по норме DIN 18032-2 и показателей, полученных при тестировании балетного пола Арлекин АКТИВИТИ™

	Ударопоглощение	Вертикальная деформация	Зональная деформация	Реакция под движущимся грузом
Требования по норме	Мин. 53%	Мин. 2,3 мм	Макс. 15%	Мин. 1500 N
Арлекин АКТИВИТИ™	59,6%	3,8 мм	7,2%	> 1500 N

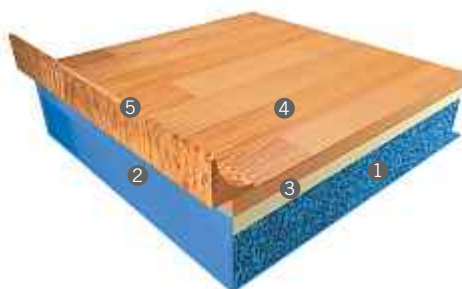
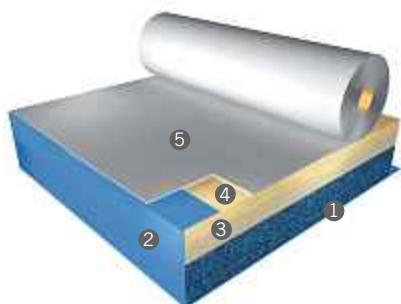

Общие спецификации

- ① Полиуретановый вспененный слой-основа
 - ② Влагонепроницаемая мембрана
- Сертифицирован согласно норме DIN 18032, часть II
Время укладки : от 100 до 150 м² за 5 дней (2 укладчика)

- ③ Нижний слой из полугибких панелей
- ④ Верхний слой из полугибких панелей
- ⑤ Балетный линолеум

Вес : 19,5 кг/м² (не учитывая вес балетного линолеума)
Толщина : 46 мм (без балетного линолеума)

- ③ Слой из полугибких панелей
- ④ Верхний слой - паркет (дуб, клён, бук)
- ⑤ Деревянный плинтус

Вес : 22 кг/м²
Толщина : 51 мм



- ① Слой из ячеистого полиуретана специальной плотности
- ② Первый слой из полугибких панелей
Второй слой из полугибких панелей
- ③ устанавливается под прямым углом вперевязку, чтобы избежать вертикальных швов
- ④ Балетный линолеум Арлекин

Вид сборки

На сухую бетонную стяжку в следующей последовательности устанавливаются :

- Водонепроницаемая мембрана.
- 25 мм толщины слой ячеистого полиуретана специальной плотности, с соответствующими ударопоглощающими показателями.
- Слой из 12 мм полугибких панелей.
- Второй слой из 9 мм полугибких панелей устанавливается под прямым углом вперевязку таким образом, чтобы избежать вертикальных швов.
- Водостойкая мембрана загибается на поверхность пола и крепится, герметизируя всю систему.
- Поверх конструкции настилается балетный линолеум 2 или 3 мм толщины, вес от 2,3 до 2,6 кг/м². Стыки свариваются горячей сваркой.
- Максимальная толщина конструкции с балетным линолеумом 49 мм.



Harlequin Europe SA
29, rue Notre-Dame
L-2240 Luxembourg
Tel. +352 46 44 22
Fax +352 46 44 40

www.harlequinfloors.com
info@harlequinfloors.com

British Harlequin plc
Tel.: +44 (0)1892 514 888
Fax: +44 (0)1892 514 222
enquiries@harlequinfloors.com

American Harlequin Corporation
Tel.: +1 856 234 55 05
Fax: +1 856 231 4403
dance@harlequinfloors.com

Harlequin Australasia Ply Ltd
Tel.: +61 (2) 9869 4566
Fax: +61 (2) 9869 4547
contact@harlequinfloors.com

LUXEMBOURG
LONDON
LOS ANGELES
PHILADELPHIA
FORT WORTH
SYDNEY
PARIS



Mixed Sources
Product group from well-managed
forests and other controlled sources

Cert no. EUR-COC-051203
www.fsc.org
© 1996 Forest Stewardship Council